



**MITSUBISHI  
LEASING**



**MITSUBISHI OUTLANDER**

*cenník a výbavy*

**MODELOVÝ ROK 2012**

VÝBAVA	MOTOR	PREVODOVKA	POHON	PREDAJNÁ CENA
INVITE	2.0 MIVEC 108 kW/147 k	5-st. manuálna	2WD	<b>19 900,00 €</b>
	2.2 DI-D MIVEC 130 kW/177 k	6-st. manuálna	4WD	<b>28 000,00 €</b>
INTENSE	2.2 DI-D MIVEC 130 kW/177 k	6-st. manuálna	4WD	<b>30 000,00 €</b>
	2.4 MIVEC 125 kW/170 k	bezstupňová automatická CVT	4WD	<b>31 000,00 €</b>
INTENSE+	2.2 DI-D MIVEC 130 kW/177 k	6-st. manuálna	4WD	<b>32 400,00 €</b>
	2.2 DI-D 115 kW/156 k	2-spojková automatizovaná TC-SST	4WD	<b>34 400,00 €</b>
	2.2 DI-D MIVEC 130 kW/177 k	6-st. manuálna	4WD	<b>33 900,00 €</b>
INSTYLE	2.2 DI-D 115 kW/156 k	2-spojková automatizovaná TC-SST	4WD	<b>35 900,00 €</b>

BEZPEČNOSŤ	INVITE	INTENSE	INTENSE+	INSTYLE
Čelné airbagy dvojfázové so spínačom deaktivácie airbagu spolujazdca	●	●	●	●
Bočné airbagy vpredu, hlavové (okenné) airbagy vpredu a vzadu	●	●	●	●
4WD - pohon všetkých kolies s elektrickou voľbou režimov (okrem 2.0 MIVEC 2WD)	●	●	●	●
ABS - antiblokovacia brzdový systém	●	●	●	●
EBD - elektronický systém rozdelenia brzdného účinku	●	●	●	●
ASC - systém aktívnej regulácie stability	●	●	●	●
BOS - bezpečnostný systém prednostného brzdenia	●	●	●	●
EBA - núdzový brzdový asistent	●	●	●	●
ESS - systém signalizácie núdzového brzdenia	●	●	●	●
HSA - asistent rozjazdu do kopca (len 2.2 DI-D 6MT/ 2.2 DI-D TC-SST/ 2.4 MIVEC CVT)	●	●	●	●
Aktívne operadlá a predpínače bezpečnostných pásov na predných sedadlách	●	●	●	●
3-bodové bezpečnostné pásy na všetkých sedadlách	●	●	●	●
ISOFIX - systém uchytenia detskej sedačky + detská poistka (druhý rad sedadiel)	●	●	●	●
Funkcia oneskoreného vypnutia svetlometov "Coming home" a "Welcome light"	●	●	●	●
Elektronický imobilizér	●	●	●	●
Senzor stretávacích svetiel + dažďový senzor	-	●	●	●
<b>INTERIÉR</b>				
Automatická klimatizácia	●	●	●	●
Klimatizovaná uzamykateľná schránka pred spolujazdcom	-	●	●	●
PTC - systém pomocného ohrevu interiéru po studenom štarte motora (len 2.2 DI-D MIVEC 6MT)	●	●	●	●
Palubný počítač (monochromatický LCD pre Invite / farebný 3.3" QVGA LCD pre ostatné)	●	●	●	●
Centrálne uzamykanie s diaľkovým ovládaním	●	●	-	-
Inteligentný systém bezkľúčového ovládania centrálneho zamykania	-	-	-	-
Elektrické ovládanie predných a zadných okien, okno vodiča s funkciou AUTO	●	●	●	●
Elektricky ovládané a vyhrievané vonkajšie spätné zrkadlá	●	-	-	-
Elektricky ovládané, vyhrievané a sklápne spätné zrkadlá s indikátorom smeru jazdy	-	-	-	-
Tempomat s ovládaním na volante (okrem 2.0 MIVEC 2WD Invite)	●	●	●	●
Ovládacie páčky radenia pod volantom (len 2.2 DI-D TC-SST/ 2.4 MIVEC CVT)	●	-	-	-
Palubná doska a výplne dverí potiahnuté syntetickou kožou s dvojtypným prešivaním	-	●	●	●
Strieborné ozdobné prvky interiéru (stredová konzola, výduchy vetrania, madlá dverí)	○	●	●	●
Látkové čalúnenie sedadiel s tmavo-šedými výplňami	●	-	-	-
Čalúnenie sedadiel látkou/syntetická koža čiernej farby	-	●	-	-
Kožené čalúnenie sedadiel, predné s vyhrievaním, sedadlo vodiča ovládané elektricky	●	-	-	●
Sedadlá v druhom rade delené v pomere 60:40 s funkciou nastavenia sklonu operadiel	-	●	●	●
Posuvné sedadlá v druhom rade (80 mm) a el. ovládanie sklápania sedadiel druhého radu	-	●	●	●
Úložná schránka pod podlahou batožinového priestoru	●	-	-	-
7-miestne prevedenie s možnosťou sklopenia tretieho radu do podlahy (FOLD 2 HIDE)	-	-	●	●
Výškovo nastaviteľné sedadlo vodiča a volant	●	●	●	●
Kožený multifunkčný volant a kožená hlavica radiacej páky	-	●	●	●
Pevná stredová laktová opierka vpredu	●	-	-	-
Posuvná stredová laktová opierka vpredu (65 mm)	-	●	●	●
Rádio LW/MW/FM s prehrávačom CD/MP3, 6 reproduktorov	●	●	-	-
Audiosystém Rockford Fosgate® (710W), rádio LW/MW/FM, menič na BCD/MP3, 9 reproduktorov	-	-	●	●
Pomocný vstup AUX (audio)	●	●	-	-
Pomocný vstup USB	-	-	●	●
MMCS - multimediálny navigačný systém s hudobným serverom (40GB), 7" dotykový LCD monitor (nemá menič na BCD)	○	○	○	○
Elektrické zásuvky 12V (vpredu, v druhom rade a v batožinovom priestore)	●	●	●	●
Chrómované predné prahové lišty	○	○	●	●
<b>EXTERIÉR</b>				
Metalickej alebo perleťovej laka	600,00 €	600,00 €	600,00 €	600,00 €
Disky kolies z ľahkých zliatin 16" (5-lúčové) + pneumatiky 215/70 R16	●	●	-	-
Disky kolies z ľahkých zliatin 18" (7-lúčové) + pneumatiky 225/55 R18	○	○	●	-
Disky kolies z ľahkých zliatin 18" (7-lúčové / leštené) + pneumatiky 225/55 R18	○	○	○	●
Vonkajšie kľučky dverí a spätné zrkadlá vo farbe karosérie	●	●	●	●
Ochranný kryt predného nárazníka striebornej farby	○	●	●	●
Predné hmlové svetlá s chrómovým lemom	○	●	●	●
Bi-xenónové svetlomety s automatickým nastavením sklonu	-	-	●	●
AFS - systém adaptívnych predných halogénových svetlometov	-	-	●	●
Ostrekovače predných svetlometov	-	-	●	●
Zatmavené zadné bočné okná a zadné okno	-	●	●	●
Elektricky ovládané strešné okno	-	-	-	●
Chrómovaný lem masky chladiča, lišty bočných okien, prahov a madlo výklopných dverí	-	●	●	●
Pozdĺžny strešný nosič čiernej farby	-	●	●	●
Parkovacie senzory vzadu	○	○	○	○
Parkovací asistent s kamerou vo vnútornom spätnom zrkadle	-	-	●	●
Chrómovaná koncovka výfuku	○	●	●	●
<b>PREDĽŽENÁ ZÁRUKA</b>				
Predĺžená záruka 5 rokov/150 000 km	590,00 €	590,00 €	590,00 €	590,00 €

Informácie o originálnom príslušenstve získate u autorizovaných predajcov Mitsubishi Motors.

- štandardná výbava
- za príplatok
- nie je k dispozícii



MOTOR		2.0 MIVEC	2.4 MIVEC	2.2 DI-D MIVEC DPF	2.2 DI-D DPF
prevodovka		5MT	CVT	6MT	TC-SST
typ motora		zážihový	zážihový	vznetový	vznetový
počet valcov / ventilov		4/16	4/16	4/16	4/16
zdvihový objem motora	cm <sup>3</sup>	1998	2360	2268	2179
maximálny výkon	kW (k) /ot./min	108 (147) /6000	125 (170) /6000	130 (177) /3500	115 (156) /4000
maximálny krútiaci moment	Nm/ot./min	199/4200	232/4100	380/2000	380/2000
emisná norma		EURO 5	EURO 5	EURO 5	EURO 5
pohon kolies		2WD	4WD	4WD	4WD
<b>ROZMERY A HMOTNOSTI</b>					
celková dĺžka	mm			4 665	
celková šírka	mm			1 800	
celková výška (strešné lišty)	mm			1 680 (1 720)	
rázvor	mm			2 670	
svetlá výška vozidla	mm	215	215	178	176
prevádzková hmotnosť (Intense+, Instyle)	kg	1 500	1 690	1 720 (1 780)	1 820
celková hmotnosť (Intense+, Instyle)	kg	2 290	2 290	2 170 (2 410)	2 410
hmotnosť brzdeného prívesu	kg	1 600	1 600	2 000	2 000
hmotnosť nebrzdeného prívesu	kg			750	
maximálne zaťaženie strechy s lyžinami	kg			80	
polomer otáčania	m			5,3	
<b>JAZDNÉ VÝKONY</b>					
zrýchlenie z 0 na 100 km/h	s	10,8	10,8	9,8	11,1
maximálna rýchlosť	km/h	184	190	200	198
<b>SPOTREBA PALIVA A EMISIE CO2</b>					
cyklus (l/100 km)	mestský	9,7	10,7	7,7 - 7,8	9,3
	mimomestský	6,3	6,7	5,3 - 5,5	6,0
	kombinovaný	7,5	8,2	6,2 - 6,3	7,2
emisie (g/km)	CO2	175	190	163 - 167	189
<b>OSTATNÉ HODNOTY</b>					
rozmer pneumatík (Invite, Intense)				215/70 R16	
rozmer pneumatík (Intense+, Instyle, Instyle+)				225/55 R18	
objem palivovej nádrže	l			63 (2WD) / 60 (4WD)	
<b>BATOŽINOVÝ PRIESTOR</b>					
objem pri 2 sedadlách	l			1 691	
objem pri 5 sedadlách	l			774-882	
objem pri 7 sedadlách	l			220	
<b>VLASTNOSTI V TERÉNE</b>					
maximálna stúpanosť 2.0 MIVEC / ostatné				16,7° / 18,4°	
predný nájazdový uhol Invite / Intense, Intense+, Instyle, Instyle+				22,0° / 21,0°	
zadný nájazdový uhol				21,0°	
prejazdový uhol				19,0°	
bočný náklon				50,0°	
brodivosť				400 mm pri 10 km/h	

Pozn.: hodnoty výšky vozidla, prevádzkovej hmotnosti, zrýchlenia, spotreby a emisií sú uvádzané ako rozsah z dôvodu rozdielov pre jednotlivé výbavy danej motorizácie.

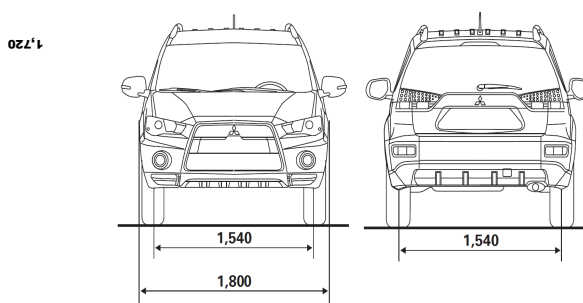
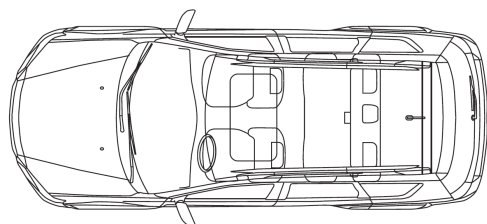
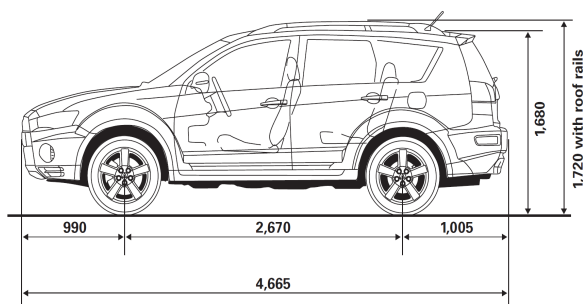

Pečiatka dealera:

Dovozca: M Motors SK s.r.o., Panónska cesta 33, 851 04 Bratislava

Uvedené ceny sú platné od 01. 02. 2012

Uvedené ceny sú odporúčané, sú vrátane DPH vo výške 20% a odvodu do Recyklačného fondu SR.

Dovozca si vyhradzuje právo na zmenu cien vozidiel, prevedenia a technických parametrov bez predchádzajúceho upozornenia.

[www.mitsubishi-motors.sk](http://www.mitsubishi-motors.sk)